

Inhalt der Bedienungsanleitung

1.Sicherheitshinweise	2
2.Anordnung der Bedienungselemente	3
3.Zubehör	3
4.Anleitung für einen Schnellstart	4
OLED-Anzeige	4
AAA-Batterie einlegen	6
MP3-Player an- und ausschalten	6
Lautstärke einstellen	6
EQ-Modus umstellen	6
Mp3/WMA Play-Back-Modus	7
UKW-Radio-Modus	8
Aufnahmemodus	9
5.Menüanzeige	10
6.Hauptmenü	12
7.Menü einstellen	14
8.Das Gerät mit Ihrem Computer verbinden	17
9.SD/MMC-Karte	19
10.Behebung von Fehlern	20

Sicherheitshinweise

1. Lesen Sie sämtliche Sicherheitshinweise sorgfältig, um Verletzungen zu vermeiden oder das Gerät zu beschädigen.
2. Setzen Sie das Gerät nicht extremen Temperaturen (über 55° C oder unter -5 ° C) aus.
3. Vermeiden Sie, daß das Gerät nass wird.
4. Setzen Sie das Gerät nicht direktem Sonnenlicht aus.
5. Nehmen Sie die Batterie heraus, falls das Gerät lange nicht benutzt wird.
6. Versuchen Sie nicht, das Gerät auseinanderzunehmen, zu reparieren oder Änderungen daran vorzunehmen.

Anordnung der Bedienungselemente

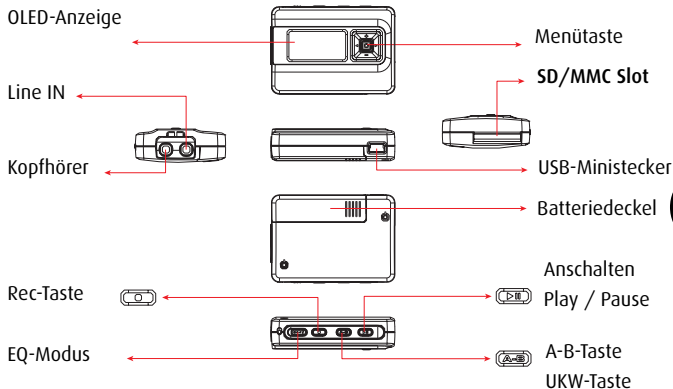

3

Zubehör

- Betriebs-CD
- AAA-Batterie
- Bedienungsanleitung
- USB-Minikabel
- Kopfhörer

Anleitung für einen Schnellstart

1. OLED-Anzeige

4

EQ-Modus-Symbol

Zeigt den EQ-Modus an.

Lautstärkesymbol

Zeigt die Lautstärke an.

A-B-Symbol

Drücken Sie die A-B-Taste, um die Wiederholungsfunktion A-B zu aktivieren.



Play-Symbol

Zeigt die Modi Normal, Einzel
Wiederholen, Alle
Wiederholen und Mischen an.

Batteriezustandssymbol

Zeigt die Laufzeit der Batterie an:



Batterie voll



Batterie leer

Playback-Symbol

Zeigt den Playback-Modus an.



Der MP3/WMA-Modus



Der Playback-Modus

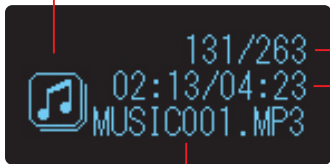

Musiktitel

Zeigt den Musiktitel an.

Anzahl der Dateien

- Die erste Zahl steht für die Sequenzen der laufenden Playback-Musikdatei.
- Die zweite steht für die Gesamtzahl der Playback-Musikdateien.

Laufzeit der Dateien

- Die erste Zahl zeigt an, wieviel von der gegenwärtig laufenden Musikdatei bereits abgespielt wurde.
- Die zweite zeigt die Gesamtlänge derselben Musikdatei an.

2. AAA-Batterie einlegen

Schieben Sie der Abbildung gemäß den Batteriedeckel in Pfeilrichtung.

AAA-Batterie

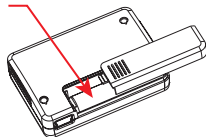

3. MP3-Player ein- und ausschalten

A. Power ON

Drücken Sie auf die Power-Taste , um den MP3-Player einzuschalten.

B. Power OFF

Drücken Sie einige Sekunden auf den Power-Taste , bis die Freigabeanzeige erscheint.



4. Lautstärke einstellen

Drücken Sie die Menü-Taste in beide Richtungen , um die Lautstärke zu regeln.





5. EQ-Modus umstellen

Drücken Sie auf den EQ-Taste , um während des Abspielens den EQ-Modus umzustellen.



6. MP3/WMA/Voice-Playback-Modus

A.Playback-Symbol

- Musiksymbol 

- Voice-Playback-Modus 



B.Playback-Musik

- Play : Drücken Sie die  Taste, um Musik zu hören. Bei Musik- oder Tondateien wird ein bewegliches Playback-Symbol erscheinen.
- Pause : Um die Musik zu unterbrechen, drücken Sie die  Taste. Das Pausensymbol erscheint dann.
- Stop : Drücken Sie eine Sekunde lang die  Taste, um die Musik zu unterbrechen. Das Playback-Symbol bewegt sich nicht mehr.



C.Den nächsten oder den vorhergehenden Titel auswählen

Drücken Sie links oder rechts auf die  Menütaste, um den nächsten oder den vorhergehenden Titel auszuwählen.

D.Schneller Vor- oder Rückwärtslauf



- Halten Sie die Menütaste  nach rechts gedrückt, um den gegenwärtigen Titel schnell vorzuspulen.
- Halten Sie die Menütaste  nach links gedrückt, um das gegenwärtige Lied schnell zurückzuspulen.

E.A-B-Schnellwiederholungsfunktion

- Drücken Sie die A-B-Taste,  um bei der Playback-Wiederholung Stelle A festzulegen.
- Drücken Sie die A-B-Taste,  um bei der Playback-Wiederholung Stelle B festzulegen.



7. UKW-Radiomodus (Optional)

A. UKW-Radio hören

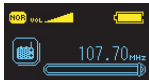
- Drücken Sie zwei Sekunden lang die UKW-Taste,  um UKW-Radio hören zu können
- Drücken Sie die Menütaste  nach rechts oder links, um den nächsten Sender empfangen zu können.
- Drücken Sie die UKW-Taste , um voreingestellte Sender hören zu können. Drücken Sie die UKW-Taste, um andere voreingestellte Sender hören zu können. (Sender1~8).





B. Abspeichern eines Liebblingssenders im UKW-Bereich

- Stellen Sie den gewünschten UKW-Sender ein und drücken Sie dann die REC  Taste. Der Bildschirm verändert sich wie rechts angezeigt.
- Drücken Sie die Menütaste  nach links oder rechts, um die Stelle auszuwählen (CH1 to CH8), an der Sie Ihren Sender abspeichern möchten.
- Drücken Sie zwecks Bestätigung erneut die Menütaste  und beenden Sie die Einstellung.





C. Aufnahme im UKW-Bereich

- Drücken Sie zwei Sekunden lang die AufnahmeTaste , um ein UKW-Programm aufzunehmen.
- Drücken Sie die Menütaste , um den Vorgang zu beenden.





8. Aufnahmemodus

A. Stimmaufzeichnung mit dem Mikrofon

- Drücken Sie drei Sekunden lang die AufnahmeTaste , um die Aufnahmefunktion zu aktivieren. Ein bewegliches REC-Symbol erscheint.
- Drücken Sie drei Sekunden lang die AufnahmeTaste , um die Aufnahme zu unterbrechen. Ein Pausenzeichen erscheint auf dem Bildschirm.
- Drücken Sie die Menütaste , um die Aufnahme zu beenden.





B. Aufnahme von UKW-Radiosendungen

- Drücken Sie drei Sekunden lang die REC-Taste , um eine UKW-Radiosendung aufzunehmen.
- Drücken Sie drei Sekunden lang die AufnahmeTaste , um die Aufnahme zu unterbrechen. Ein Pausenzeichen erscheint auf dem Bildschirm.
- Drücken Sie die Menütaste , um die Aufnahme zu beenden.



C. Aufnahme mit Hilfe des Line-In-Verfahrens

- Drücken Sie die Menütaste  nach links oder rechts, um den Line-In-Aufnahmemodus auszuwählen.
- Drücken Sie die Menütaste , um die Aufnahme mit Hilfe des Line-In-Verfahrens zu beginnen.
- Drücken Sie erneut den Menütaste , um die Aufnahme zu beenden.



Menüanzeige

1. Hauptmenü

10

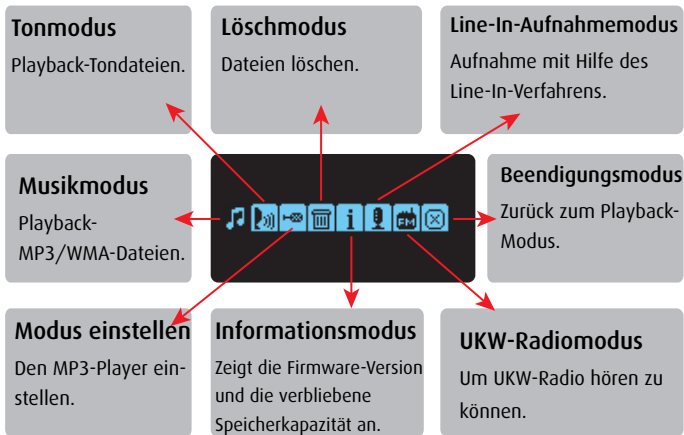

2. Menü einstellen

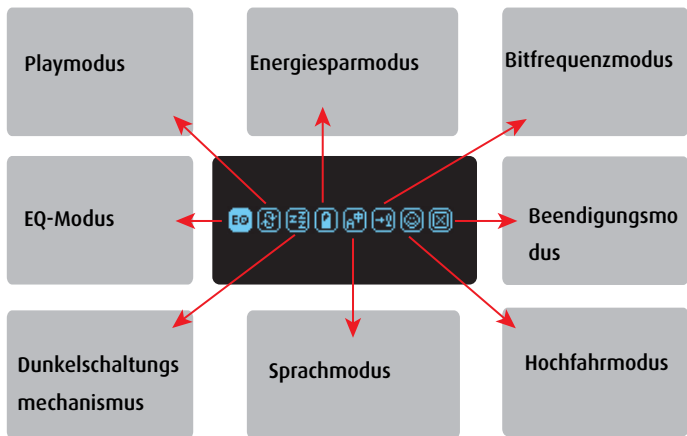

Das Hauptmenü

A. Musikmodus

Playback-MP3/WMA-Dateien.

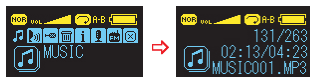

B. Tonmodus

Playback-Dateien.





C. Einstellungsmodus

Siehe Einstellen des Menüs.



D. Löschmodus

- Drücken Sie die Menütaste  nach links oder rechts, um LÖSCHEN auszuwählen.
- Drücken Sie die Menütaste  nach links oder rechts, um MUSIK, TON oder BEENDEN auszuwählen.
- Drücken Sie die Menütaste  nach links oder rechts für die Funktion ihrer Wahl.
- Es gibt vier Möglichkeiten.
 1. Löschen bestätigen
 2. Nicht löschen, zum nächsten übergehen
 3. Beenden
 4. Alles Löschen



E.Information

Zeigt die Firmware-Version und die verbliebene Speicherkapazität an.

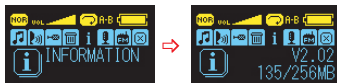

F.UKW-Radio-Modus

Um UKW-Radio hören zu können.

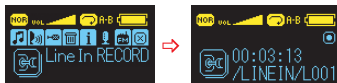

G.Der Line-In-Aufnahmemodus

Aufnahme mit Hilfe des Line-In-Verfahrens.



H.Beendigungsmodus

Beenden/Exit



Das Menü einstellen

A. EQ-Modus

Wenn Sie den Menütaaste  nach links oder rechts drücken haben sie die Wahl zwischen:

- Normal 
- Klassik 
- Jazz 
- Pop 
- Rock 





Halten Sie die Menütaaste gedrückt, um ihre Wahl zu treffen.



14

B. Playmodus

Wenn Sie die Menütaaste  nach links oder rechts drücken, haben sie die Wahl zwischen:

- Normal 
- Einzeln wiederholen 
- Alle wiederholen 
- Mischen 

Halten Sie den Menütaaste gedrückt, um ihre Wahl zu treffen.



C. Dunkelschaltungsmodus

Drücken Sie die Menütaaste  nach links oder rechts, um EIN/AUS auszuwählen:



D. Energiesparmodus

Wenn Sie die Menüaste  nach links oder rechts drücken, haben sie die Wahl zwischen:

- Nicht aktiviert

- 1 Minute

- 2 Minuten

- 5 Minuten

Halten Sie den Menüaste  gedrückt, um ihre Wahl zu treffen. Um Strom zu sparen, wird sich das Gerät bei Nichtbenutzung nach der eingestellten Zeit automatisch ausschalten.

E. Sprachmodus

Wenn Sie die Menüaste  nach links oder rechts drücken, haben sie die Wahl zwischen:

Chinesisch (in Langzeichen) / Englisch / Italienisch / Spanisch / Russisch / Deutsch / Französisch.

Halten Sie den Menüaste gedrückt, um ihre Wahl zu treffen.

F. Bitfrequenzmodus

Wenn Sie den Menüaste  nach links oder rechts drücken, haben sie die Wahl zwischen:

- EP - 8 KHz 

- LP - 11 KHz 

- SP - 22 KHz 

Halten Sie den Menüaste gedrückt, um ihre Wahl zu treffen.

Je höher die Bitfrequenz, desto besser die Tonqualität, aber desto größer auch die genutzte Speicherkapazität.



G.Hochfahrmodus

Drücken Sie die Menütaste  nach links oder rechts und wählen Sie zwischen den Bildschirmen 1 bis 7 der Standardeinstellung:

Halten Sie die Menütaste  gedrückt, um ihre Wahl zu treffen.



Das Gerät mit Ihrem Computer verbinden

1. Betriebsvoraussetzungen

- Pentium® mit 133 Mhz or höher.
- Windows® 98 SE/ME/2000/XP.
- 20MB Speichervermögen auf der Festplatte.
- Mindestens ein USB-Anschluß (2.0 or 1.1)*

Anmerkung: Wenn ihr Computer mit Windows 98® läuft, installieren Sie bitte zunächst den USB-Treiber für Windows 98®, bevor Sie Ihren MP3-Player in Betrieb nehmen.

17

2. Den USB-Treiber für Windows 98 installieren

A. Legen Sie die "Installations-CD" in Ihr CD-ROM-Diskettenlaufwerk.

Das Installationsmenü wird sich automatisch in Gang setzen.

B. Klicken Sie auf "Win98 driver".

C. Bitte beachten Sie die Anweisungen des Programms.grammer.



3. Den MP3-Player herunterladen

A. Verbinden Sie den MP3-Player mit dem USB-Treiber Ihres Computers. Es erscheint eine Verbindungsmeldung.

B. Auf Ihrem Computer befindet sich ein herausnehmbares Diskettenlaufwerk.

C. Benutzen Sie den Windows Explorer®, um Dateien herunterzuladen oder zu löschen. Eine Benutzungsmeldung erscheint bei jedem dieser Vorgänge. - Au moins un port USB de disponible (2.0 ou 1.1)*

Zunächst werden die Titel aus dem eingebauten Speicher gespielt, gefolgt von denen aus dem äußeren Speicher. (Smart-Media-Karte

SD/MMC-Karte (optional)

- optional). Diese kann nicht eingeführt oder entfernt werden, während MP3-Dateien gespielt werden. Vergewissern Sie sich, daß die SD/MMC-Karte vollständig (und richtig) im dafür vorgesehenen Schlitz steckt.

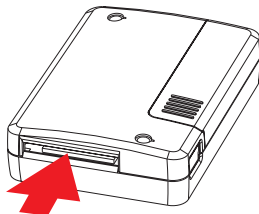

↳ Slot SD/MMC

Behebung von Fehlern

1. Der MP3-Player funktioniert nicht

Überprüfen Sie die Batterie. Es wird eine 1.5V AAA-Alkalibatterie benötigt. Vergewissern Sie sich, daß die Batterie richtig eingelegt ist. Bitte (+) und (-) beachten.

2. Die Tasten des MP3-Players funktionieren nicht

Überprüfen Sie den Stellung des HOLD-Schalters. Steht er auf "HOLD", sind alle Knöpfe ausser Betrieb.

20

3. Man hat PLAY gedrückt und hört keine Musik

- Vergewissern Sie sich, daß sie den Taste nicht zweimal gedrückt haben und das Gerät damit nicht auf PAUSE steht.
- Vergewissern Sie sich, ob überhaupt MP3/WMA-Dateien gespeichert sind.
- Überprüfen Sie, ob beim MP3-Player der Musikmodus eingestellt ist und nicht die REC-Funktion. Vergewissern Sie sich, daß es sich um das Dateiensystemformat FAT handelt.

4. Der MP3-Player schaltet sich automatisch aus

Überprüfen Sie die POWER SAVING-Einstellung.

5. Man kann keine MP3-Dateien vom Computer herunterladen

Überprüfen Sie das USB-Verbindungskabel zwischen Ihrem PC und dem MP3-Player.